

Warning: Every Axis Lighting fixture undergoes quality testing. Should an LED board not work properly, please turn fixture off and contact Axis technical support at 1-800-263-2947 for immediate assistance.
Avertissement: Chaque luminaire d'éclairage Axis sont soumis à des tests de qualité. Si une carte DEL ne fonctionne pas normalement, veuillez couper l'alimentation et contacter le support technique d'Axis au 1-800-263-2947.

1 THDS RBR & RBSQ

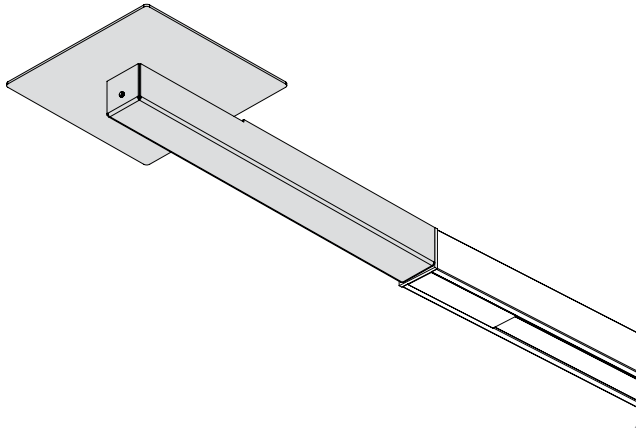

2

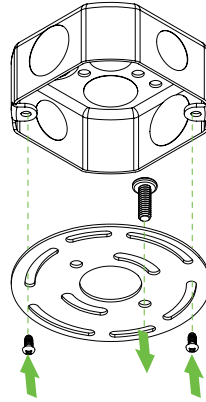

INSERT THE BIG SCREW TO THE UNIVERSAL PLATE. FIX THE UNIVERSAL BRACKET INTO J-BOX WITH TWO SCREWS (BY OTHER).
INSÉREZ LA GRANDE VIS DANS LA PLAQUE UNIVERSELLE. FIXEZ LE SUPPORT UNIVERSEL DANS LE BOÎTIER DE JONCTION À L'AIDE DE DEUX VIS (PAR L'AUTRE).

3

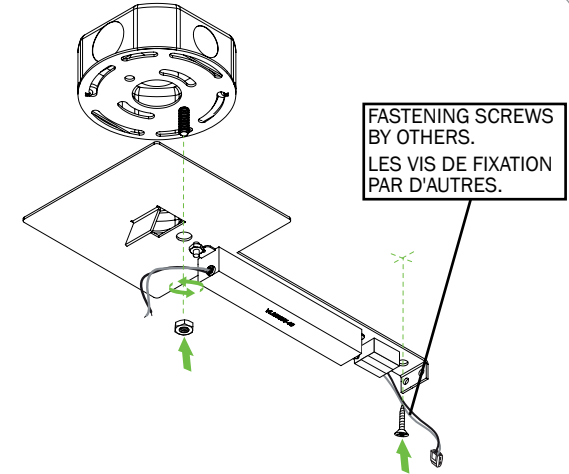

FASTENING SCREWS BY OTHERS.
LES VIS DE FIXATION PAR D'AUTRES.

FIX THE PLATE WITH THE DRIVERS TO THE CEILING.
FIXEZ LA PLAQUE AVEC LES PILOTES AU PLAFOND.

4

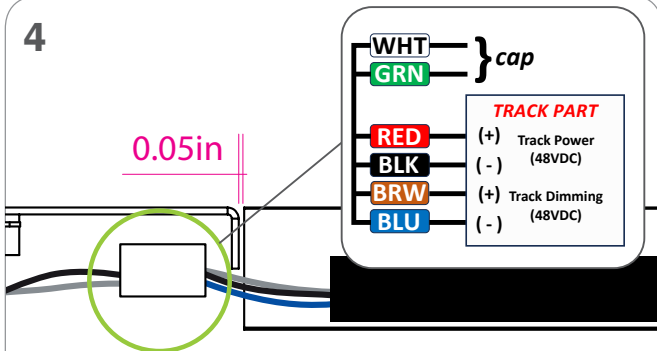

INSTALL THE FIRST SECTION OF THE FIXTURE NEXT TO THE J-BOX. LET 0.05IN SPACE BETWEEN THE DRIVER PLATE AND THE EXTRUSION. DO THE CONNEXION IN THE REMOTE BOX FOLLOWING THE WIRING DIAGRAM.

INSTALLEZ LA PREMIÈRE SECTION DU LUMINAIRE À CÔTÉ DU BOÎTIER DE JONCTION. LAISSEZ UN ESPACE DE 0,05 POUCE ENTRE LA PLAQUE DU PILOTE ET L'EXTRUSION. EFFECTUEZ LE RACCORDEMENT DANS LE BOÎTIER À DISTANCE EN SUIVANT LE SCHÉMA DE CÂBLAGE.

5

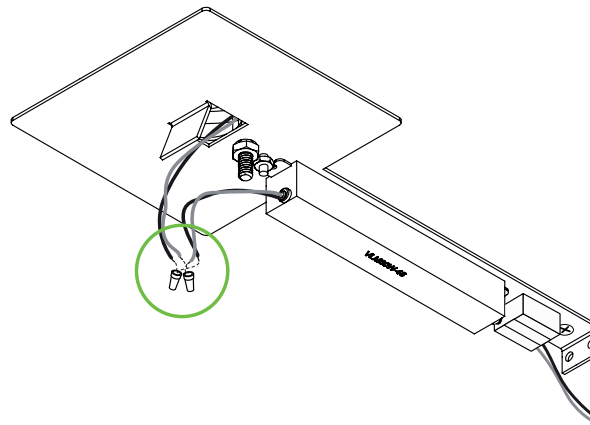

MAKE WIRING CONNECTIONS AND INSERT THEM INTO J-BOX.
EFFECTUEZ LES CONNEXIONS ÉLECTRIQUES ET INSÉREZ-LES DANS LE BOÎTIER DE JONCTION.

6

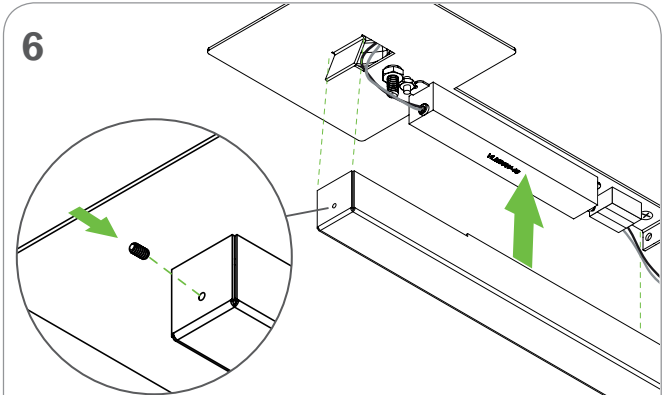

CLOSE THE BOX WITH THE COVER. ADD SET SCREW TO FIX IT.
NOTE: NO NEED TO SCREW TIGHT. SCREW UNTIL THE COVER IS FIXED.
FERMEZ LA BOÎTE AVEC LE COUVERCLE. AJOUTEZ UNE VIS DE FIXATION POUR LA MAINTENIR EN PLACE. **NOTE: IL N'EST PAS NÉCESSAIRE DE SERRER FORTEMENT. VISSEZ JUSQU'À CE QUE LE COUVERCLE SOIT BIEN FIXÉ.**

Product design and development is an ongoing process at Axis Lighting. We reserve the right to change specifications.
Contact Axis for the latest product information. © 2018 Axis Lighting Inc. 1.800.263.2947 [T]514.948.6272

La conception et le développement font partie d'un processus d'évolution continu chez Éclairage Axis. Nous nous réservons le droit de changer les spécifications. Pour obtenir l'information la plus récente sur le produit, veuillez contacter Axis.

FILE NAME / NOM DE FILIÈRE: THD_RB.INST
REVISION 001 / RÉVISION 001

25 / 11 / 2025



WARNING: LOCATE ALL POWER CONDUITS AND CABLES. RISK OF FIRE AND ELECTRICAL SHOCK. FIXTURE MUST BE INSTALLED BY A QUALIFIED ELECTRICIAN ONLY IN ACCORDANCE WITH NATIONAL, LOCAL BUILDING AND ELECTRICAL CODES. DISCONNECT POWER AT ELECTRICAL PANEL BEFORE SERVICING.

AVERTISSEMENT: LOCALISER TOUS LES CIRCUITS ET CABLES. RISQUE D'INCENDIE ET DE CHOC ÉLECTRIQUE. LE LUMINAIRE DOIT ÊTRE INSTALLÉ PAR UN ÉLECTRICIEN QUALIFIÉ ET EN RESPECTANT LES CODES DU BÂTIMENT ET ÉLECTRIQUES NATIONAUX ET LOCAUX. COUPER L'ALIMENTATION AU PANNEAU ÉLECTRIQUE AVANT D'EFFECTUER L'ENTRETIEN.

Warning: Every Axis Lighting fixture undergoes quality testing. Should an LED board not work properly, please turn fixture off and contact Axis technical support at 1-800-263-2947 for immediate assistance.
Avertissement: Chaque luminaire d'éclairage Axis sont soumis à des tests de qualité. Si une carte DEL ne fonctionne pas normalement, veuillez couper l'alimentation et contacter le support technique d'Axis au 1-800-263-2947.

1 THDP RBR & RBSQ

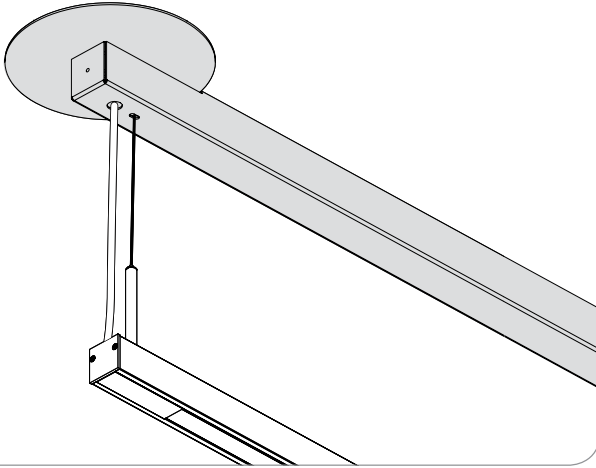

2

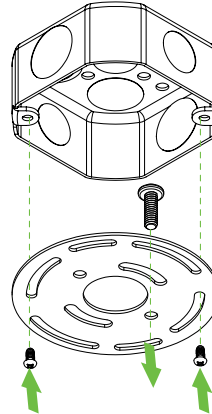

INSERT THE BIG SCREW TO THE UNIVERSAL PLATE. FIX THE UNIVERSAL BRACKET INTO J-BOX WITH TWO SCREWS (BY OTHER).
/INSÉREZ LA GRANDE VIS DANS LA PLAQUE UNIVERSELLE. FIXEZ LE SUPPORT UNIVERSEL DANS LE BOÎTIER DE JONCTION À L'AIDE DE DEUX VIS (PAR L'AUTRE).

3

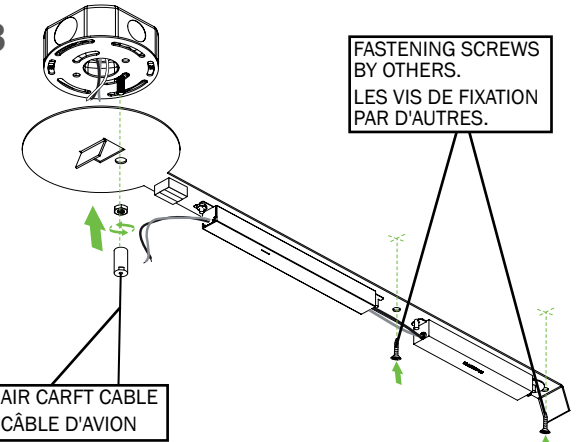

FIX THE PLATE WITH THE DRIVERS TO THE CEILING. SCREW THE GRIPPER FOR THE AIR CRAFT CABLE.
FIXEZ LA PLAQUE AU PLAFOND À L'AIDE DES VIS. VISSEZ LA PINCE POUR LE CÂBLE D'AVION.

4

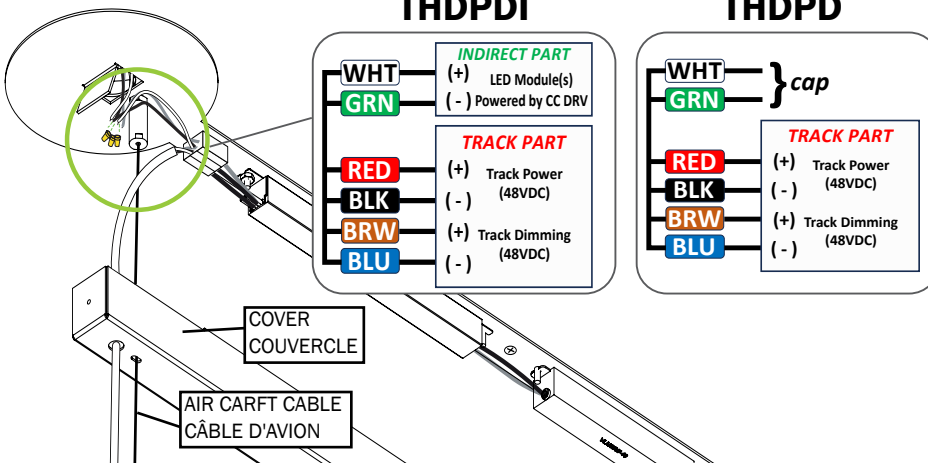

DO THE CONNEXION BETWEEN THE J-BOX AND THE REMOTE BOX FOLLOWING THE WIRING DIAGRAM.
EFFECTUEZ LA CONNEXION ENTRE LE BOÎTIER DE JONCTION ET LE BOÎTIER À DISTANCE EN SUIVANT LE SCHEMA DE CÂBLAGE.

5

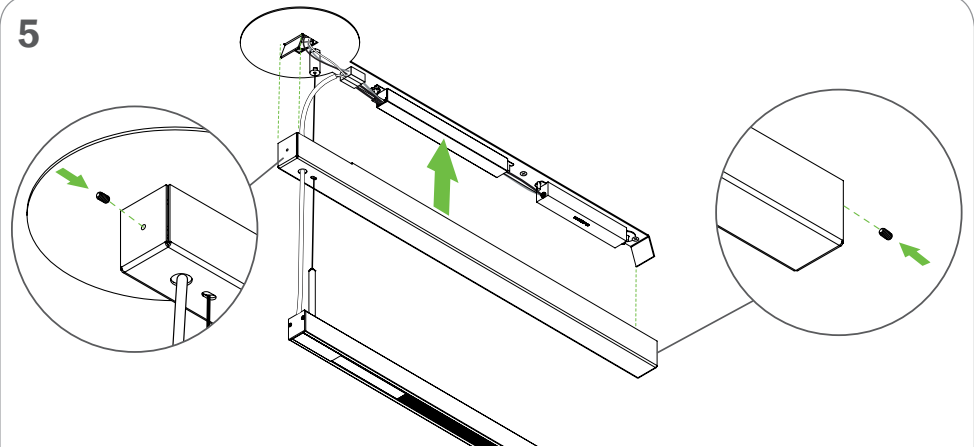

INSTALL THE FIRST SECTION OF THE FIXTURE BELOW THE J-BOX AND CLOSE IT WITH THE COVER. ADD SET SCREWS TO FIX IT. **NOTE: NO NEED TO SCREW TIGHT. SCREW UNTIL THE COVER IS FIXED.**
INSTALLEZ LA PREMIÈRE SECTION DU LUMINAIRE SOUS LE BOÎTIER DE JONCTION ET FERMEZ-LA AVEC LE COUVERCLE. AJOUTEZ DES VIS DE FIXATION POUR LA MAINTENIR EN PLACE. **NOTE: IL N'EST PAS NÉCESSAIRE DE SERRER FORTEMENT. VISSEZ JUSQU'À CE QUE LE COUVERCLE SOIT BIEN FIXÉ.**

Product design and development is an ongoing process at Axis Lighting. We reserve the right to change specifications.
Contact Axis for the latest product information. © 2018 Axis Lighting Inc. 1.800.263.2947 [T]514.948.6272

La conception et le développement font partie d'un processus d'évolution continu chez Éclairage Axis. Nous nous réservons le droit de changer les spécifications. Pour obtenir l'information la plus récente sur le produit, veuillez contacter Axis.

FILE NAME / NOM DE FILIÈRE: THD_RB.INST
REVISION 001 / RÉVISION 001

25 / 11 / 2025



WARNING: LOCATE ALL POWER CONDUITS AND CABLES. RISK OF FIRE AND ELECTRICAL SHOCK. FIXTURE MUST BE INSTALLED BY A QUALIFIED ELECTRICIAN ONLY IN ACCORDANCE WITH NATIONAL, LOCAL BUILDING AND ELECTRICAL CODES. DISCONNECT POWER AT ELECTRICAL PANEL BEFORE SERVICING.

AVERTISSEMENT: LOCALISER TOUS LES CIRCUITS ET CABLES. RISQUE D'INCENDIE ET DE CHOC ÉLECTRIQUE. LE LUMINAIRE DOIT ÊTRE INSTALLÉ PAR UN ÉLECTRICIEN QUALIFIÉ ET EN RESPECTANT LES CODES DU BÂTIMENT ET ÉLECTRIQUES NATIONAUX ET LOCAUX. COUPER L'ALIMENTATION AU PANNEAU ÉLECTRIQUE AVANT D'EFFECTUER L'ENTRETIEN.

Warning: Every Axis Lighting fixture undergoes quality testing. Should an LED board not work properly, please turn fixture off and contact Axis technical support at 1-800-263-2947 for immediate assistance.
Avertissement: Chaque luminaire d'éclairage Axis sont soumis à des tests de qualité. Si une carte DEL ne fonctionne pas normalement, veuillez couper l'alimentation et contacter le support technique d'Axis au 1-800-263-2947.

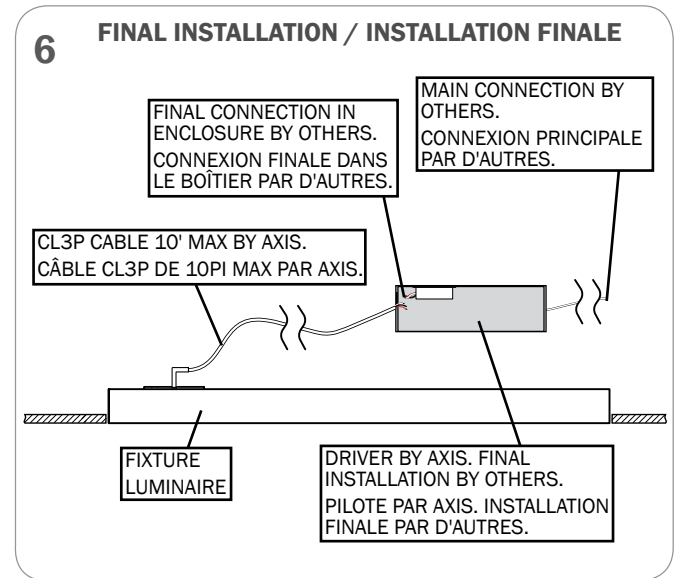
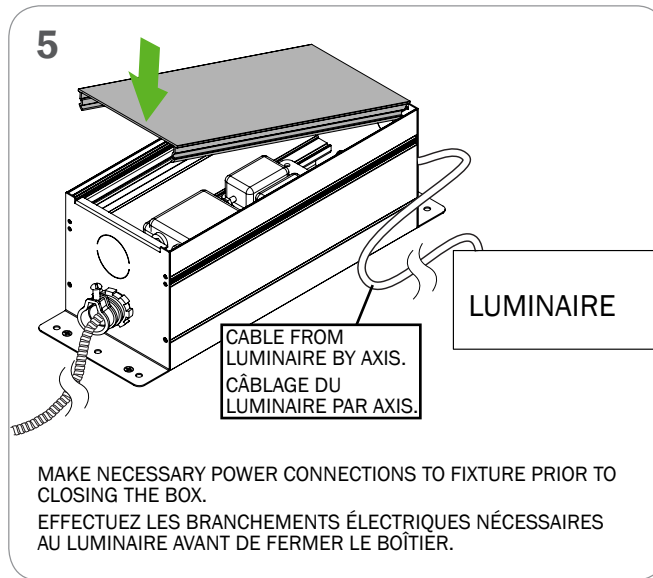
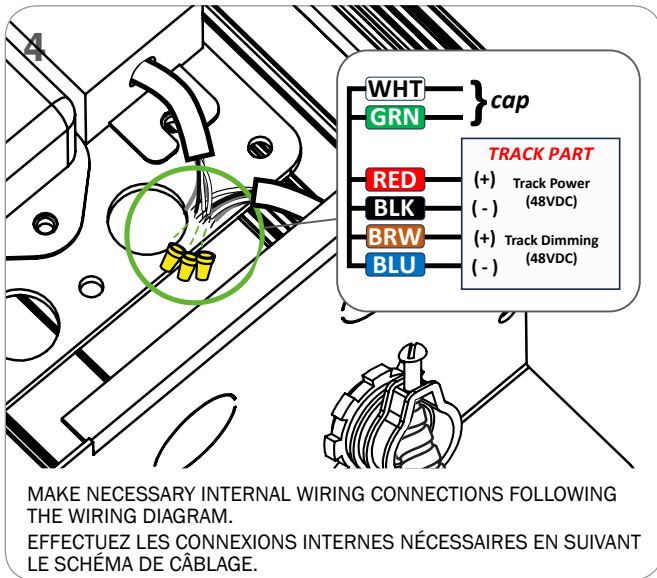
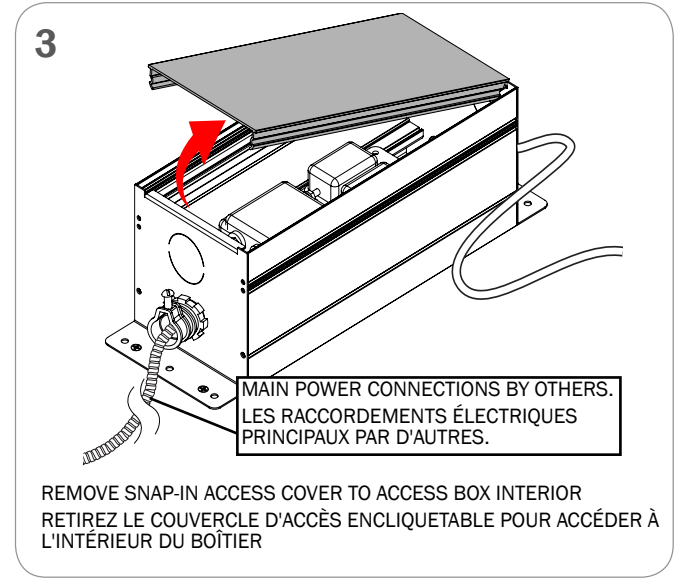
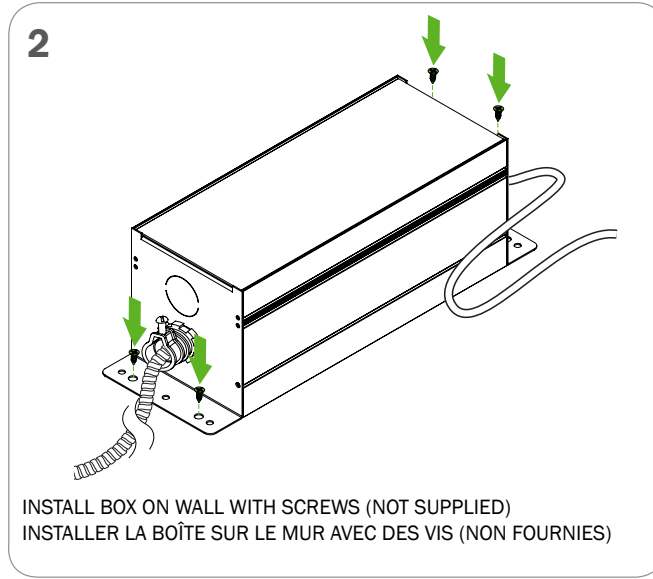
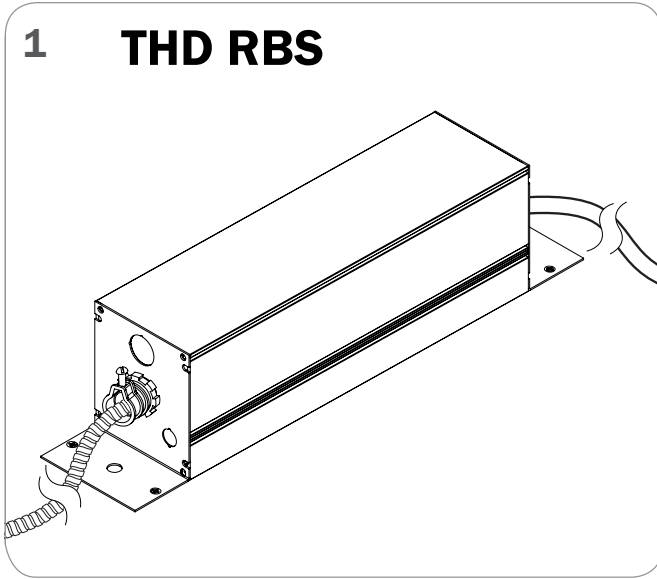

Product design and development is an ongoing process at Axis Lighting. We reserve the right to change specifications. Contact Axis for the latest product information. © 2018 Axis Lighting Inc. 1.800.263.2947 [T]514.948.6272

La conception et le développement font partie d'un processus d'évolution continu chez Éclairage Axis. Nous nous réservons le droit de changer les spécifications. Pour obtenir l'information la plus récente sur le produit, veuillez contacter Axis.

FILE NAME / NOM DE FILIÈRE: THD_RB.INST
REVISION 001 / RÉVISION 001

25 / 11 / 2025



WARNING: LOCATE ALL POWER CONDUITS AND CABLES. RISK OF FIRE AND ELECTRICAL SHOCK. FIXTURE MUST BE INSTALLED BY A QUALIFIED ELECTRICIAN ONLY IN ACCORDANCE WITH NATIONAL, LOCAL BUILDING AND ELECTRICAL CODES. DISCONNECT POWER AT ELECTRICAL PANEL BEFORE SERVICING.

AVERTISSEMENT: LOCALISER TOUS LES CIRCUITS ET CABLES. RISQUE D'INCENDIE ET DE CHOC ÉLECTRIQUE. LE LUMINAIRE DOIT ÊTRE INSTALLÉ PAR UN ÉLECTRICIEN QUALIFIÉ ET EN RESPECTANT LES CODES DU BÂTIMENT ET ÉLECTRIQUES NATIONAUX ET LOCAUX. COUPER L'ALIMENTATION AU PANNEAU ÉLECTRIQUE AVANT D'EFFECTUER L'ENTRETIEN.